

FRENTÃO PALET

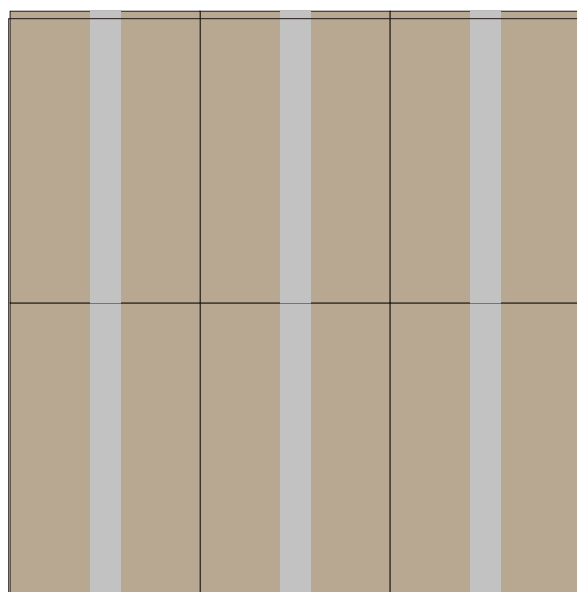

Dimensões: 650 x 70 x 160mm

Amarrado: 6 cxs
 Altura: 5 cxs
 Total: 30 cxs

INFORMAÇÕES DA EMBALAGEM

Cod.	Cx.n°	Dimensões	Qtde	Volume(m3)	Peso Liq	Peso Bruto
Cx.: 100793	793	660x430x220	1 Dz	0,0377	5,300	5,600

Aces.: 101618 - 793A x 1

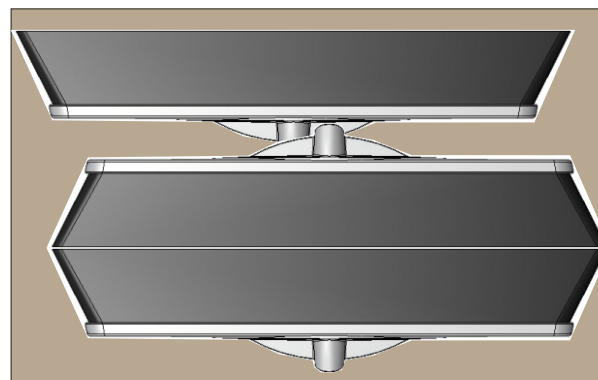

APLICAR ETIQUETA NA CX: NÃO Cód. DE BARRAS: 1789850928296 2

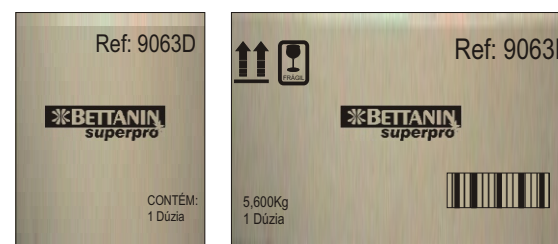

REF.:

9063D

Produto: Escovão Rígido
 Nome: Escovão 60cm
 Cliente: SUPERPRó

Etiqueta do Produto: 101882

Cód. DE BARRAS: 789850928296 5



INJEÇÃO	Cepa	
	801000	50% PP Recuperado
	001550	50% PP Recuperado terceiros
	007092	0,5% Expansor Porofor BR
	007094	0,12% Vaselina Líquida
	006908	1% Pigmento Preto
	Peso	241 g/pc

ALTERAMOS:

MONOFILAMENTO	MATERIAL	
	001590	84% PET p/ Monofilar
	001501	15% PP H 503
	COR 006908	1% Pigmento Preto
	ESTIRAMENTO DO FIO: PET 4,5	
	DIÂMETRO	CORTE
	0,50 a 0,70	200
	PESO	
	390 a 410 g/pc	

EMBUTIDORAS	RAIO LONGO	RAIO LATERAL
	394,00	94,00
	QUANTIDADE: 220 Furos	
	DIÂMETRO: 4,5 mm	
	PROFUNDIDADE: 8,75 mm	
	APARAÇÃO: RETA	ALTURA: 90 mm
	PLUMA: Não	ALTURA DA PLUMA: -0-
	ARAME: 006106	21 - 0,81 mm
		12gr/pc
	FECHAMENTO: 101004 FITA 70mm x 100 m 0,0143 pc	

SuperPro
 BETANIN

ENGENHARIA DE PRODUTOS

DESENHISTA: Vilmar S.S. ESCALA: F/E Folha: 01/03 Data: 05/11/2009
 ATUALIZADO EM: